

Tige de traction RIVKLE®

Tige de traction filetée de rechange pour la pose d'écrous à sertir RIVKLE®.

Pour outils de pose RIVKLE® P2005, P1007, P2007 et B2007.

Les informations techniques se trouvent à la dernière page.



Diamètre (d)	Code article	Pour type d'outil
UNC 1/4-20	23611374620	P1007, P2005, P2007
UNF 1/4-28	23611374720	P1007, P2005, P2007
UNF 3/8-24	23611377720	P1007, P2005, P2007
UNF 7/16-20	23611378720	P1007, P2005, P2007
M 3	23611303020	P1007, P2005, P2007, B2007
M 4	23611304020	P1007, P2005, P2007, B2007
UNC 4-40	23611365620	P1007, P2005, P2007
M 5	23611305020	P1007, P2005, P2007, B2007
M 6	23611306020	P1007, P2005, P2007, B2007
UNC 6-32	23611367620	P1007, P2005, P2007
M 8	23611308020	P1007, P2005, P2007, B2007
	23691308110	B2007
UNC 8-32	23611368620	P1007, P2005, P2007
M 10	23611310020	P1007, P2005, P2007
	23691310019	B2007
UNC 10-24	23611369620	P1007, P2005, P2007
UNF 10-32	23611369720	P1007, P2005, P2007
M 12	23615312020	P1007, P2005, P2007

Toutes les informations techniques sont données en millimètres



Bollhoff Otau SAS

Z.I de l'Albanne, Rue Archimède · BP68, 73490 La Ravoire · Tel. : +33 4 799670-00 · eshop_fr@bollhoff.com · eshop.boellhoff.fr

Ce document est généré automatiquement sous réserve de modifications techniques. La transmission ainsi que la reproduction de ce document, l'utilisation et la divulgation de son contenu sont interdites sauf autorisation explicite.

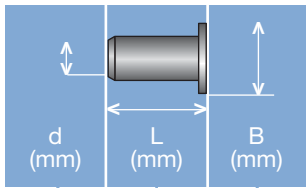

Diamètre de la tête
Longueur totale
Dimension du taraudage



Plage de sertissage

Définit l'épaisseur totale à sertir de l'application (même si elle se compose de plus d'une couche)

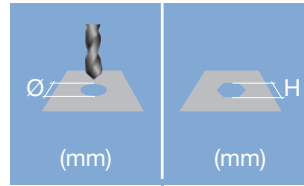

Forme et dimensions du logement

Si rond → diamètre
 Si hexagonal → côté sur plats

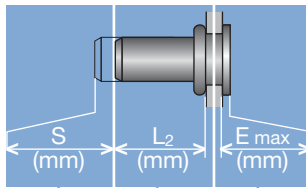

Dépassement de la tête après pose

Variable en fonction de l'application (effort de sertissage, matériau support, etc.)

Encombrement après pose

Définit le jeu nécessaire sur le côté aveugle (ne peut pas être utilisé pour le contrôle de la qualité)

Course de sertissage

Différence entre la longueur totale avant et après pose

Ecrou RIVKLE®

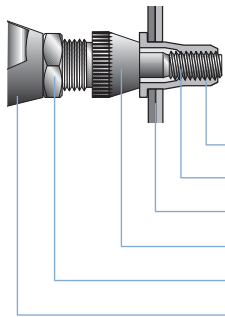

Goujon RIVKLE®

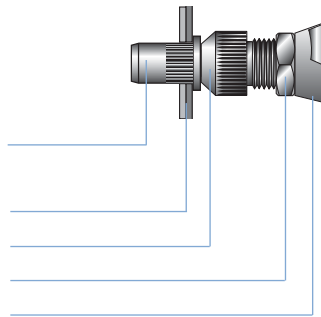

- RIVKLE®
- Tige de traction*
- Pièce clients
- Enclume*
- Contre-écrou
- Outil de pose

*conformément au RIVKLE® choisi

Toutes les informations techniques sont données en millimètres



Bollhoff Otolu SAS

Z.I de l'Albanne, Rue Archimède · BP68, 73490 La Ravoire · Tel. : +33 4 799670-00 · eshop_fr@bollhoff.com · eshop.boellhoff.fr

Ce document est généré automatiquement sous réserve de modifications techniques. La transmission ainsi que la reproduction de ce document, l'utilisation et la divulgation de son contenu sont interdites sauf autorisation explicite.